

# 改善箇所説明図

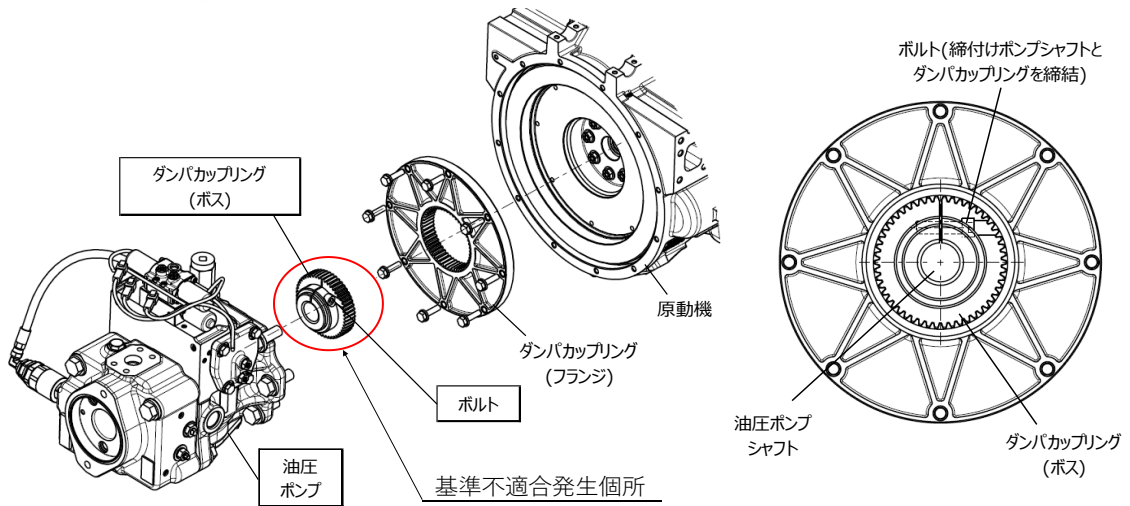

注：  は、交換部品を示す

フォーク・リフトの原動機と油圧ポンプの接続部に備えられているダンパカップリングにおいて、取付ボルトの締付けが不適切なため、ダンパカップリングが抜け出すものがある。そのため、油圧ポンプが駆動できなくなり、走行不能になるおそれがある。

改善措置の内容：全車両、対策後のダンパカップリングを装着した油圧ポンプに交換する。

識別：運転席下部のツールボックスカバーの裏面にピンク色のペイントを塗布する。

